



Quick Start Guide

V1.0

TUBE^{NV}

**Digital Night
Vision Scope**

TD50L V2 / TD70L V2

EN/DE/FR/ES/IT

EN

Please read this guide before using the product, and keep it for future reference.

For details, please download the full version of the user manual from our official website.

DE

Bitte lesen Sie diese Anleitung, bevor Sie das Produkt verwenden, und bewahren Sie sie für zukünftige Referenzen auf.

Für weitere Informationen laden Sie bitte die vollständige Version des Benutzerhandbuchs von unserer offiziellen Website.

FR

Veillez lire ce guide avant d'utiliser ce produit et le conserver pour référence future.

Pour les détails, veuillez télécharger la version complète du manuel d'utilisation sur notre site officiel.

ES

Lea esta guía antes de usar este producto y guardela para futuras referencias.

Para obtener más información, descargue la versión completa del manual de usuario en nuestra página web oficial.

IT

Si prega di leggere questa guida prima di utilizzare il prodotto e conservare per riferimento futuro.

Per i dettagli, si prega di scaricare la versione completa del manuale utente dal nostro sito ufficiale.

TUBE^{NV}

Quick Start Guide



EN	Quick Start Guide	1-16
DE	Schnellstartanleitung	17-34
FN	Guide de démarrage rapide	35-52
ES	Guía de Inicio Rápido	53-70
IT	Guida di avvio rapido	71-88

Package Contents



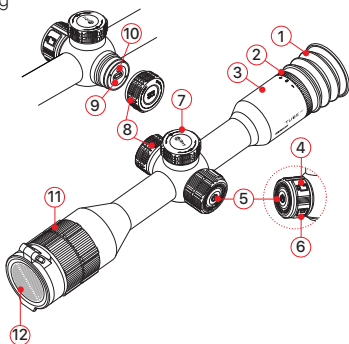

- Tube NV Digital Night Vision Scope
- Eyeshade
- Mounting for picatinny rail × 2
- IR Illuminator
- USB-C cable
- Lens cleaning cloth
- Certificate of qualification
- Quick start guide

Components and Controls

1. Eyeshade
2. Eyepiece adjusting ring
3. Eyepiece
4. Video button
5. Power button
6. PIP button
7. Controller
8. USB cover
9. Type-C port
10. LED indicator
11. Lens focus ring
12. Lens cover



Button Operation

Button	Current Status	Short Press	Long Press
Power button 	Powered off	--	Power on the device
	Home screen	Standby the device	Shut down the device
	Standby	Wake up the device	
	Main menu interface	Return to the upper menu without saving	--
Video button 	Home screen	Start / Stop a video recording	Take a photo
PIP button 	Home screen	Turn on / off the PIP function	Turn on / off the laser rangefinder function when paired with LRF
Controller 	Home screen	Enter the shortcut menu interface	Enter the main menu interface
	Shortcut menu interface	Adjust the parameters	Save and return to the home screen
	Main menu interface	Adjust the parameters / Enter the submenu	Save and return to the upper interface
	Zeroing interface	Confirm or cancel selection	



Button	Current Status	Rotate
Controller 	Home screen	Adjust the magnification
	Menu interface	Switch menu options
	Zeroing interface	Switch zeroing options / Move the reticle position

| Getting Started

- Remove the lens cover **(12)**.
- Press and hold the **Power (5)** button to turn on the device.
- Rotate the eyepiece adjustment ring **(2)** to adjust the resolution of the icon on the display.
- Rotate the lens focus ring **(11)** to focus on the object being observed.
- On the home screen, briefly rotate the **Controller (7)** to set the digital zoom.
- On the home screen, press the **Controller (7)** to enter the shortcut menu to set the display brightness, image contrast, image mode, frame rate and zeroing distance.
- On the home screen, press the **PIP button (6)** briefly to turn on / off the PIP function.
- For more functions, press and hold the **Controller (7)** on the home screen to enter the main menu for settings.
- After use, turn off the scope with a long press of the **Power (6)** button until the countdown turns to 0 to.

Zeroing

The Tube NV series adopts the “freezing” zeroing method. It is recommended to perform zeroing in environments within the operating temperature range of the scope.

- Fix the riflescope with the mount clamp on your weapon.
Select a target at a certain distance, such as 100m, 200m, etc.
- Point the weapon at the center of the target and shoot.
- Observe the position of the actual point of impact, and if the impact point does not match with the aiming point (the center of the riflescope reticle), keep the aiming position still, and meanwhile, press and hold the **Controller (7)** to enter the main menu interface.
- Rotate the **Controller (7)** to select **Zeroing Profile** option () and briefly press the **Controller (7)** to enter the submenu to select a zeroing profile.
- Rotate the **Controller (7)** select the **Zeroing** option (), and briefly press the **Controller (7)** to enter the submenu.

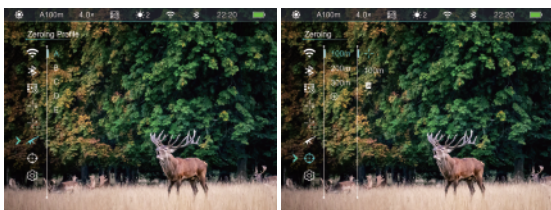

- Select the zeroing distance according to the selected target distance. If there is no matching distance, select  and short press the **Controller (7)** to create one. After creating, press and hold the **Controller (7)** to save and exit.

- Press the **Controller (7)** to enter the submenu of the zeroing distance. Rotate the **Controller (7)** to select the **Zeroing** function (—|—), and press the **Controller (7)** to enter the zeroing interface.
- In the Zeroing interface, rotate the **Controller (7)** to select the **Freezing** function (❄), then press the **Controller (7)** to freeze the picture.

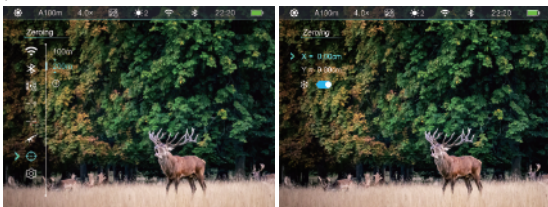

- Rotate the **Controller (7)** to select the movement direction **X** or **Y**, and press the **Controller (7)** to confirm selection, and the selected icon option starts blinking continuously.
 - Then, move the reticle by rotating the **Controller (7)**. Rotate clockwise to move the reticle leftward or upward, and rotate anticlockwise to move the reticle rightward or downward.
 - Press the **Controller (7)** briefly again to exit the current option. Then,
 - select another direction option to move the reticle until the reticle center coincides with the point of impact.
 - After moving the reticle, a little white dot appears on the display, indicating the position of the reticle before moving.
 - When the reticle matches the actual point of impact, press and hold the **Controller (7)** to save and return to the main menu interface.
- Take another shoot – the point of impact should now match the
- aiming point. If not, repeat the above operations until the point of impact is consistent with that of the aiming point.

Charging

During use, if the battery icon turns into red , it indicates that the battery level is low. Please charge the battery in time to avoid reducing the service life of the device due to over discharge of the battery.

- Rotate the USB cover (8) counterclockwise and remove it.
- Connect the Type-C end of the attached data cable (13) to the Type-C port (9) on the Tube NV series.
- Connect the other end of the data cable (13) to the USB port on the power adapter (14). Plug the adapter (14) into a 100-240V power socket (15) for charging.
- During charging, a charging icon appears on the battery icon , and the LED indicator (10) on the device is red. When the indicator (10) turns green, it indicates that charging is complete.

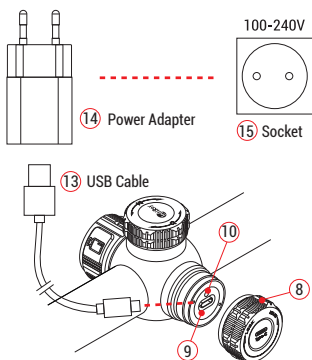

Safety Measures

- When charging, always use the 5V2A power adapter compatible with the device. Using any other type of adapter may cause irreversible damage to the battery or the adapter itself.
- If the device is not in use for a long time, the battery should be partially charged, not fully charged or discharged.
- Do not charge the device immediately after it is moved to a warm environment from a cold environment. Wait for 30 to 40 minutes for preheating.
- If the charger is modified or damaged, do not use it.
- The device should be charged at a temperature of 0°C to +40°C. Otherwise, the battery life will be significantly reduced.
- When charging, please do not leave the battery unattended.
- Do not connect the battery to the power supply for more than 24 hours after it is already fully charged.
- The device is equipped with a short circuit protection system, but conditions that may lead to a short circuit should be avoided.

Specifications

Model	TD50L V2	TD70L V2
Detector Specifications		
Sensor Resolution, pixels	1920 × 1080	
Pixel Size, μm	4	
Frame Rate, Hz	50/Auto	
Optical Specifications		
Objective Lens, mm	50 / F1.2	70 / F1.8
Field of View, °	6.6 × 4.9	4.7 × 3.5
Linear Field of View (H×V), m@100m	11.5 × 8.5	8.2 × 6.2
Optical Magnification, ×	4.0 ~ 16.0	5.5 ~ 22.0
Digital Zoom, ×	1 ~ 4	
Eye Relief, mm	45	
Diopter Adjustment, D	-4 ~ +4	
Detection Range, m	300	
Display Specifications		
Type	OLED	
Resolution, pixels	1440 × 1080	
Battery Power Supply		
Battery Type	Built-in 6600mAh battery pack	
Max. Operating Time *, h	9 (t=22°C)	
External Power Supply	5V (Type C)	
Physical Specifications		
Wi-Fi / APP	Support (InfiRay outdoor)	
Photo / Video Recorder	Support	
Memory Capacity, GB	32	

Model	TD50L V2	TD70L V2
IP Rating	IP67	
Operating Temperature, °C	-20 ~ +50	
Weight, g	945	
Dimension, mm	383 × 86 × 75	
Body Material	Aluminum	
Connections and Compatibilities		
Max. Recoil Power on Rifled Weapon (Eo), Joules	6000	
Aim Point, MOA/CLICK	0.27 / 8mm@100m	0.2 / 5.6mm@100m
Mount	Standard 30mm rings	
Function		
IR Illuminator**, nm	850 / 940 (Optional)	
IR Power, w	3	

* Actual operation time depends on the density of Wi-Fi use and video recording functions.

** The product package does not contain the IR illuminator. Please select 850nm / 940nm IR illuminator according to your own needs.

- Improvements may be made to the design and software of this product to enhance its features without prior notice to the customer.

| InfiRay Outdoor and Update

The Tube NV series support InfiRay Outdoor app technology, that can transmit the image via Wi-Fi from your scope to a smartphone or tablet.

Download and install the InfiRay Outdoor app from the official website (www.infirayoutdoor.com) and app store, or scanning the code below.



In order to continuously improve the product performance and provide better user experience, the software program, as well as parameters of the device will be constantly updated. The updates can be downloaded on our official website or InfiRay Outdoor app.

Import Safety Information

Environmental influences

WARNING! Never point the lens of the device directly at intense heat sources such as the sun or laser equipment. The objective lens and eyepiece can function as a burning glass and damage the interior components. The warranty does not cover damage caused by improper operation.

Risk of swallowing

Caution: Do not place this device in the hands of small children. Incorrect handling can cause small parts to come loose which may be swallowed.

Safety instructions for use

- Handle the device with care: rough handling may damage the internal battery.
- Do not expose the device to fire or high temperatures.
- Do not disassemble the device to access the battery. The battery is not meant to be replaced by the end user.
- The battery capacity decreases when operated in a cold ambient temperature. This is not a fault and occurs for technical reasons.
- The recommended temperature for using this product is -20°C to +50°C. Otherwise, it will affect the service life of the product.
- Always store the device in a dry, well-ventilated space.
- Do not store your device for long periods at temperatures lower than 20°C and higher than + 50°C, or this will permanently reduce the capacity of the battery.

- The product shall only be connected to a USB Type C interface.
- If the device has been damaged or the battery is defective, send the device to our after-sales service for repair.

Safety instructions for the power supply unit

- Check the power supply unit, cable and adapter for visible damage before use.
- Do not use any defective parts. Defective components must be replaced.
- Do not use the power supply unit in wet or humid environments.
- Only charge the device at temperatures ranging between 0°C and 40°C.
- Do not make any technical modifications.

Disposal of batteries



Directive 2006/66/EC (battery directive): This product contains a battery that cannot be disposed of as unsorted municipal waste in the European Union. For battery details, refer to the documentation of the specific product. The battery is marked with this symbol, which may include Cd (indicating cadmium), Pb (indicating lead), or Hg (indicating mercury). For proper recycling, please return the battery to your supplier or send it to a designated collection point. For more information, visit www.recyclethis.info.

User information on the disposal of electrical and electronic devices (private households)

2012/19/EU (WEEE directive): Products marked with this symbol



cannot be disposed of as unsorted municipal waste in the European Union. For proper recycling, return this product to your local supplier upon the purchase of equivalent new equipment, or dispose of it at designated collection points. For more information see: www.recyclethis.info.

For business customers within the European Union

Please contact your dealer or supplier regarding the disposal of electrical and electronic devices. He will provide you with further information.

Information on disposal in other countries outside of the European Union

This symbol is only applicable in the European Union. Please contact your local authority or dealer if you wish to dispose of this product and ask for a disposal option.

Intended use

The device is intended for displaying heat signatures during nature observation, remote hunting observations and for civil use. This device is not a toy for children.

Use the device only as described in this instruction manual. The manufacturer and the dealer accept no liability for damages which arise due to non-intended or incorrect use.

Function test

- Before use, please ensure that your device has no visible

damage.

- Test to see if the device displays a clear, undisturbed image.
- Check that the settings for the thermal imaging riflescope are correct. See the notes in the section Operation.

Installing/removing the battery

The Tube NV series thermal imaging riflescope is equipped with a built-in battery pack which cannot be removed.

Observation with and without glasses

Thanks to the flexible eyeshade, the Tube NV series can be used with or without glasses. It offers a full field of view in both cases.

| Legal and Regulatory Information

Wireless transmitter module frequency range:

WLAN: 2.412-2.472GHz

Wireless transmitter module power < 20dBm

 We hereby declare that the radio equipment Tube NV series is in compliance with Directive 2014/53/EU and 2011/65/EU.

FCC Statement

FCC-ID: 2AYGT-2Q-00

Labeling requirements

This device complies with part 15 of the FCC Rules. Operation

is subject to the following two conditions: (1) This device may not cause harmful interference, and (2) this device must accept any interference received, including interference that may cause undesired operation.

Information to the user

Any Changes or modifications not expressly approved by the party responsible for compliance could void the user's authority to operate the equipment.

EMC Class A

Note: This equipment has been tested and found to comply with the limits for a Class A digital device, pursuant to part 15 of the FCC Rules. These limits are designed to provide reasonable protection against harmful interference when the equipment is operated in a commercial environment. This equipment generates, uses, and can radiate radio frequency energy and, if not installed and used in accordance with the instruction manual, may cause harmful interference to radio communications. Operation of this equipment in a residential area is likely to cause harmful interference in which case the user will be required to correct the interference at his own expense.

To comply with RF exposure requirements, a minimum separation distance of 0.00 cm must be maintained between the user's body and the handset, including the antenna.

Lieferumfang



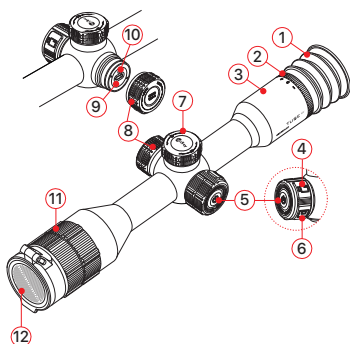

- Tube NV Digitales Nachtsicht-Zielfernrohr
- Augenmuschel
- Halterung für Picatinny-Schiene × 2
- IR-Strahler
- USB-C-Kabel
- Objektiv-Reinigungstuch
- Qualifikationszertifikat
- Schnellstartanleitung

Komponenten und Steuerungstasten

1. Augenmuschel
2. Okular-Einstellring
3. Okular
4. Video-Taste
5. Ein / Aus-Taste
6. PIP-Taste
7. Regler
8. USB-Abdeckung
9. Typ-C-Anschluss
10. LED-Kontrollleuchte
11. Objektiv-Fokusring
12. Objektivdeckel



Tastenbedienung

Taste	Aktueller Status	Kurz drücken	Lange drücken
Power button 	Ausgeschaltet	--	Gerät einschalten
	Startbildschirm	Gerät in den Standby-Modus versetzen	Shut down the device
	Standby	Wake up the device	
	Hauptmenü-Schnittstelle	Ohne Speichern zum vorherigen Menü zurückkehren	--
Video-Taste 	Startbildschirm	Videoaufnahme starten / beenden	Ein Foto aufnehmen
PIP-Taste 	Startbildschirm	PIP-Funktion aktivieren / deaktivieren	Bei Kopplung mit Laser-Entfernungsmesser (LRF) die Funktion des Laser-Entfernungsmessers aktivieren / deaktivieren
Regler 	Startbildschirm	Kontextmenü-Schnittstelle aufrufen	Hauptmenü-Schnittstelle aufrufen
	Kontextmenü-Schnittstelle	Parameter anpassen	Speichern und zum Startbildschirm zurückkehren
	Hauptmenü-Schnittstelle	Parameter anpassen / Untermenü aufrufen	Speichern und zur vorherigen Schnittstelle zurückkehren
	Schnittstelle für die Nullstellung	Auswahl bestätigen oder abbrechen	

Taste	Aktueller Status	Drehen
Regler 	Startbildschirm	Vergrößerung anpassen
	Menüschnittstelle	Menüoptionen wechseln
	Schnittstelle für die Nullstellung	Nullstellungsoptionen wechseln / Absehenposition bewegen

Einführung in die Bedienung

- Nehmen Sie den Objektivdeckel **(12)** ab.
- Halten Sie die **Ein / Aus-Taste (5)** gedrückt, um das Gerät einzuschalten.
- Drehen Sie den Okular-Einstellring **(2)**, um die Auflösung des Symbols auf dem Display einzustellen.
- Drehen Sie den Objektiv-Fokusring **(11)**, um das zu beobachtende Objekt zu fokussieren.
- Drehen Sie auf dem Startbildschirm kurz auf den **Regler (7)**, um den Digitalzoom einzustellen.
- Drücken Sie auf dem Startbildschirm den **Regler (7)**, um das Kontextmenü aufzurufen, in dem Sie die Helligkeit, den Bildkontrast, den Bildmodus, die Bildfrequenz und die Nulldistanz einstellen können.
- Drücken Sie auf dem Startbildschirm kurz auf die **PIP-Taste (6)**, um die PIP-Funktion zu aktivieren oder zu deaktivieren.
- Für weitere Funktionen halten Sie den **Regler (7)** auf dem Startbildschirm gedrückt, um das Hauptmenü für Einstellungen aufzurufen.
- Nach der Verwendung schalten Sie das Zielfernrohr aus, indem Sie die **Ein / Aus-Taste (6)** so lange drücken, bis der Countdown auf 0 läuft.

| Nullstellung

Die Tube NV-Serie verwendet die Nullstellungsmethode „Einfrieren“. Es wird empfohlen, die Nullstellung innerhalb des Betriebstemperaturbereichs des Zielfernrohrs durchzuführen.

- Befestigen Sie das Zielfernrohr mit der Montageklemme auf der Waffe.
- Wählen Sie ein Ziel in einer bestimmten Entfernung, z. B. 100 m, 200 m usw.
- Richten Sie die Waffe auf die Mitte des Ziels und schießen Sie.
- Beobachten Sie die Position des tatsächlichen Auftreffpunkts. Wenn der Auftreffpunkt nicht mit dem Zielpunkt (Absehenmitte des Zielfernrohrs) übereinstimmt, halten Sie den Zielpunkt weiter fest und halten Sie inzwischen den **Regler (7)** gedrückt, um die Hauptmenü-Schnittstelle aufzurufen.
- Drehen Sie den **Regler (7)**, um die Option **Nullstellungsprofil** (🔫) auszuwählen und drücken Sie kurz auf den **Regler (7)**, um das Untermenü zur Auswahl eines Nullstellungsprofils aufzurufen.
- Drehen Sie den **Regler (7)**, wählen Sie die Option **Nullstellung** (🎯) und drücken Sie kurz auf den **Regler (7)**, um das Untermenü aufzurufen.

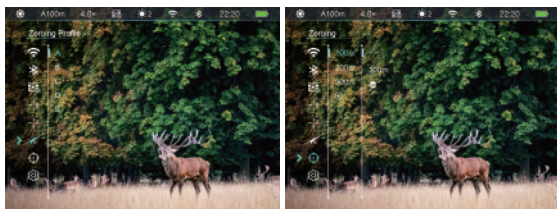

- Wählen Sie die Nulldistanz entsprechend der gewählten Zielentfernung. Wenn keine passende Distanz vorhanden ist, wählen Sie \oplus und drücken Sie kurz auf den **Regler (7)**, um eine Distanz zu erstellen. Halten Sie nach dem Erstellen den **Regler (7)** gedrückt, um zu speichern und das Menü zu verlassen.
- Drücken Sie den **Regler (7)**, um das Untermenü für die Nulldistanz aufzurufen. Drehen Sie den **Regler (7)**, um die Funktion **Nullstellung** ($- \frac{1}{-}$) auszuwählen, und drücken Sie den **Regler (7)**, um die Schnittstelle für die Nullstellung aufzurufen.
- Drehen Sie in der Schnittstelle für die Nullstellung den **Regler (7)**, um die Funktion **Einfrieren** (\ast) auszuwählen, und drücken Sie dann den **Regler (7)**, um das Bild einzufrieren.

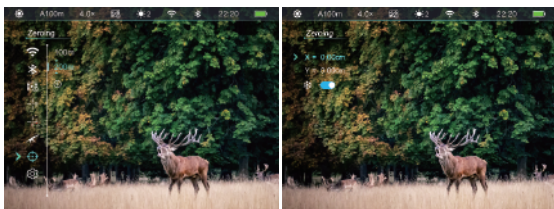



- Drehen Sie den **Regler (7)**, um die Bewegungsrichtung **X** oder **Y** auszuwählen, und drücken Sie dann den **Regler (7)**, um die Auswahl zu bestätigen; das ausgewählte Symbol beginnt kontinuierlich zu blinken.
- Bewegen Sie dann das Absehen durch Drehen des **Reglers (7)**. Drehen Sie im Uhrzeigersinn, um das Absehen nach links oder oben zu bewegen, und drehen Sie gegen den Uhrzeigersinn, um das Absehen nach rechts oder unten zu bewegen.
- Drücken Sie kurz auf den **Regler(7)**, um das aktuelle Menü zu verlassen. Wählen Sie dann die Option für eine andere Richtung,

um das Absehen zu bewegen, bis die Absehenmitte mit dem Auftreffpunkt übereinstimmt.

- Nach dem Bewegen des Absehens erscheint ein kleiner weißer Punkt auf dem Display, der die ursprüngliche Absehenposition anzeigt.
- Wenn das Absehen mit dem tatsächlichen Auftreffpunkt übereinstimmt, halten Sie den **Regler (7)** gedrückt, um zu speichern und zur Hauptmenü-Schnittstelle zurückzukehren.
- Schießen Sie erneut - der Auftreffpunkt sollte nun mit dem Zielpunkt übereinstimmen. Ist dies nicht der Fall, wiederholen Sie die obigen Schritte, bis der Auftreffpunkt mit dem Zielpunkt übereinstimmt.

Aufladen

Wenn das Batteriesymbol während der Verwendung rot  leuchtet, zeigt dies an, dass die Batterie schwach ist. Bitte laden Sie die Batterie rechtzeitig auf, um zu vermeiden, dass die Lebensdauer des Geräts durch eine Überentladung der Batterie verkürzt wird.

- Entfernen Sie die USB-Abdeckung **(8)**, indem Sie sie gegen den Uhrzeigersinn drehen.
- Schließen Sie das Typ-C-Ende des mitgelieferten Datenkabels **(13)** an den Typ-C-Anschluss **(9)** der Tube NV-Serie an.
- Schließen Sie das andere Ende des Datenkabels **(13)** an den USB-Anschluss des Netzadapters **(14)** an. Stecken Sie den Netzadapter **(14)** zum Aufladen in eine 100-240-V-Steckdose **(15)**. Während des Ladevorgangs wird ein Ladesymbol auf dem Batteriesymbol  angezeigt, und die LED-Kontrollleuchte **(10)**

auf dem Gerät leuchtet rot. Wenn die Kontrollleuchte **(10)** grün leuchtet, zeigt dies an, dass der Ladevorgang abgeschlossen ist.

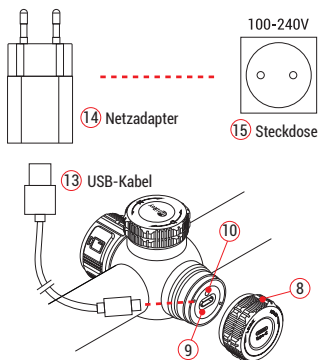

Vorsichtsmaßnahmen

- Verwenden Sie zum Aufladen immer den mit dem Gerät kompatiblen 5V2A-Netzadapter. Die Verwendung eines anderen Adaptertyps kann zu irreversiblen Schäden an der Batterie oder dem Adapter führen.
- Wenn das Gerät über einen längeren Zeitraum nicht benutzt wird, sollte die Batterie teilweise aufgeladen, nicht vollständig aufgeladen oder entladen werden.
- Laden Sie das Gerät nicht sofort auf, nachdem es von einer kalten in eine warme Umgebung gebracht wurde. Warten Sie 30 bis 40 Minuten, bis sich das Gerät erwärmt hat.
- Verwenden Sie das Ladegerät nicht, wenn es modifiziert oder beschädigt ist.

- Das Gerät sollte bei einer Temperatur von 0 °C bis +40 °C aufgeladen werden. Andernfalls wird die Lebensdauer der Batterie erheblich verkürzt.
- Lassen Sie die Batterie beim Aufladen nicht unbeaufsichtigt.
- Lassen Sie die Batterie nicht länger als 24 Stunden an der Stromversorgung angeschlossen, wenn sie bereits vollständig aufgeladen ist.
- Das Gerät ist mit einem Kurzschlusschutzsystem ausgestattet, doch sollten solche Fälle vermieden werden, die zu einem Kurzschluss führen können.

Spezifikationen

Modell	TD50L V2	TD70L V2
Detektorspezifikationen		
Sensorauflösung, Pixel	1920 × 1080	
Pixelgröße, µm	4	
Bildfrequenz, Hz	50/Auto	
Optische Spezifikationen		
Objektivlinse, mm	50 / F1.2	70 / F1.8
Sichtfeld, °	6.6 × 4.9	4.7 × 3.5
Lineares Sichtfeld (H × V), m @ 100 m	11.5 × 8.5	8.2 × 6.2
Optische Vergrößerung, ×	4.0 ~ 16.0	5.5 ~ 22.0
Digitaler Zoom, ×	1 bis 4	
Austrittspupille, mm	45	
Dioptrieneinstellung, D	-4 bis +4	
Detektionsreichweite, m	300	
Display-Spezifikationen		
Typ	OLED	
Auflösung, Pixel	1440 × 1080	
Stromversorgung mit Batterie		
Batterietyp	Eingebauter 6600mAh-Batteriepack	
Max. Betriebsdauer *, h	9 (t=22°C)	
Externe Stromversorgung	5V (Type C)	

Modell	TD50L V2	TD70L V2
Physikalische Spezifikationen		
WLAN / App	Unterstützt (InfiRay Outdoor)	
Foto- / Videorekorder	Unterstützt	
Speicherkapazität, GB	32	
IP-Schutzart	IP67	
Betriebstemperatur, °C	-20 bis +50	
Gewicht, g	945	
Abmessungen, mm	383 × 86 × 75	
Gehäusematerial	Aluminium	
Anschlüsse und Kompatibilität		
Max. Rückstoßkraft der gezogenen Waffe (Eo), Joules	6000	
Zielpunkt, MOA / CLICK	0.27 / 8mm@100m	0.2 / 5.6mm@100m
Montage	30 mm Standardringe	
Funktion		
IR-Strahler**, nm	850 / 940 (optional)	
IR-Leistung, w	3	

* Die tatsächliche Betriebsdauer hängt von der WLAN-Nutzungsintensität und den Funktionen zur Videoaufnahme ab.

** Im Lieferumfang des Produkts ist kein IR-Strahler enthalten. Bitte wählen Sie einen 850 nm / 940 nm IR-Strahler entsprechend Ihren eigenen Anforderungen.

- Das Design und die Software dieses Produkts können ohne vorherige Ankündigung geändert werden, um die Produktfunktionen zu verbessern.

| InfiRay Outdoor und Update

Die Tube NV-Serie unterstützt die InfiRay Outdoor-App, die es ermöglicht, Bilder über WLAN von Ihrem Zielfernrohr auf Ihr Smartphone oder Tablet zu übertragen.

Laden Sie die InfiRay Outdoor-App von der offiziellen Website (www.infirayoutdoor.com) und dem App Store herunter und installieren Sie sie, oder scannen Sie den unten stehenden Code.



Um die Produktleistung kontinuierlich zu verbessern und eine bessere Benutzererfahrung zu bieten, werden das Softwareprogramm sowie die Parameter des Geräts ständig aktualisiert. Diese Updates können von unserer offiziellen Website oder der InfiRay Outdoor-App heruntergeladen werden.

| Wichtige Sicherheitsinformationen

Umweltbezogene Einflüsse

WARNUNG! Richten Sie das Objektiv des Geräts nicht direkt auf starke Wärmequellen wie die Sonne oder Lasergeräte. Das Objektiv und das Okular können wie ein Brennglas wirken und die inneren Komponenten beschädigen. Die Garantie deckt keine Schäden ab, die durch unsachgemäßen Gebrauch verursacht werden.

Verschluckungsgefahr

Vorsicht: Dieses Gerät darf nicht in die Hände von kleinen Kindern gelangen. Bei unsachgemäßer Handhabung können sich Kleinteile lösen, die verschluckt werden können.

Sicherheitshinweise für die Verwendung

- Behandeln Sie das Gerät mit Vorsicht: Bei grober Handhabung kann die eingebaute Batterie beschädigt werden.
- Setzen Sie das Gerät nicht Feuer oder hohen Temperaturen aus.
- Bauen Sie das Gerät nicht auseinander, um die Batterie herauszunehmen. Die Batterie sollte nicht vom Endbenutzer ausgetauscht werden.
- Die Batteriekapazität nimmt ab, wenn das Gerät bei niedrigen Umgebungstemperaturen betrieben wird. Dabei handelt es sich nicht um einen Fehler, sondern ist technisch bedingt.
- Die empfohlene Temperatur für die Verwendung dieses Produkts ist -20 °C bis +50 °C. Andernfalls wird die Lebensdauer des Produkts beeinträchtigt.

- Bewahren Sie das Gerät immer an einem trockenen, gut belüfteten Ort auf.
- Lagern Sie Ihr Gerät nicht über einen längeren Zeitraum bei Temperaturen unter $-20\text{ }^{\circ}\text{C}$ und über $+50\text{ }^{\circ}\text{C}$, da dies dazu führt, dass sich die Batteriekapazität dauerhaft verringert.
- Dieses Produkt kann nur an einen USB-Typ-C-Anschluss angeschlossen werden.
- Wenn das Gerät beschädigt wurde oder die Batterie defekt ist, schicken Sie das Gerät zur Reparatur an unseren Kundendienst.

Sicherheitshinweise für das Netzteil

- Überprüfen Sie vor dem Gebrauch das Netzteil, das Kabel und den Adapter auf sichtbare Schäden.
- Verwenden Sie keine defekten Teile. Defekte Komponenten müssen ersetzt werden.
- Verwenden Sie das Netzteil nicht in nasser oder feuchter Umgebung.
- Laden Sie das Gerät nur bei einer Temperatur zwischen $0\text{ }^{\circ}\text{C}$ und $40\text{ }^{\circ}\text{C}$ auf.
- Nehmen Sie keine technischen Modifikationen vor.

Entsorgung von Batterien



Richtlinie 2006/66/EG (Batterierichtlinie): Dieses Produkt enthält eine Batterie, die in der Europäischen Union nicht als unsortierter Siedlungsabfall entsorgt werden darf. Weitere Informationen zur Batterie finden Sie in der Dokumentation des jeweiligen Produkts. Die Batterie ist mit diesem Symbol gekennzeichnet und kann Cd (für Cadmium), Pb

(für Blei) oder Hg (für Quecksilber) enthalten. Für ein ordnungsgemäßes Recycling geben Sie die Batterie bitte an Ihren Händler zurück oder bringen Sie sie zu einer ausgewiesenen Sammelstelle. Weitere Informationen finden Sie unter www.recyclethis.info.

Benutzerinformationen zur Entsorgung von Elektro- und Elektronikgeräten (Privathaushalte)



2012/19/EU (WEEE-Richtlinie): Produkte, die mit diesem Symbol gekennzeichnet sind, dürfen in der Europäischen Union nicht als unsortierter Siedlungsabfall entsorgt werden. Für ein ordnungsgemäßes Recycling geben Sie dieses Produkt beim Kauf eines gleichwertigen Neugeräts an Ihren örtlichen Händler zurück oder entsorgen Sie es an einer dafür ausgewiesenen Sammelstelle. Weitere Informationen finden Sie unter www.recyclethis.info.

Für Geschäftskunden in der Europäischen Union

Bitte wenden Sie sich bezüglich der Entsorgung von Elektro- und Elektronikgeräten an Ihren Händler oder Lieferanten. Er wird Ihnen weitere Informationen zur Verfügung stellen.

Informationen zur Entsorgung in anderen Ländern außerhalb der Europäischen Union

Dieses Symbol gilt nur in der Europäischen Union. Bitte wenden Sie sich an Ihre örtliche Behörde oder Ihren Händler, wenn Sie dieses Produkt entsorgen möchten, und fragen Sie nach einer Entsorgungsmöglichkeit.

Verwendungszweck

Das Gerät ist für die Anzeige von Wärmesignaturen bei Beobachtungen in der Natur, bei der Fernjagd und für den zivilen Gebrauch vorgesehen. Dieses Gerät ist kein Spielzeug für Kinder.

Verwenden Sie das Gerät nur wie in dieser Bedienungsanleitung beschrieben. Der Hersteller und der Händler übernehmen für Schäden, die durch nicht bestimmungsgemäßen oder falschen Gebrauch entstehen, keinerlei Haftung.

Funktionsprüfung

- Vor der Verwendung stellen Sie bitte sicher, dass Ihr Gerät keine sichtbaren Schäden aufweist.
- Überprüfen Sie, ob das Gerät ein klares, ungestörtes Bild anzeigt.

Überprüfen Sie, ob die Einstellungen für das Wärmebild-Zielfernrohr korrekt sind. Beachten Sie dazu die Hinweise im Abschnitt Bedienung.

Einsetzen / Entfernen der Batterie

Das Wärmebild-Zielfernrohr der Tube NV-Serie ist mit einem eingebauten Batteriepack ausgestattet, der nicht entfernt werden kann.

Beobachtung mit und ohne Brille

Mit der flexiblen Augenmuschel kann die Tube NV-Serie mit oder ohne Brille verwendet werden. In beiden Fällen bietet das Gerät ein volles Sichtfeld.

| Beobachtung mit und ohne Brille

Frequenzbereich des drahtlosen Sendemoduls:

WLAN: 2,412-2,472 GHz

Leistung des drahtlosen Sendemoduls < 20 dBm

CE Wir erklären hiermit, dass die Funkgeräte der Tube NV-Serie den Richtlinien 2014/53/EU und 2011/65/EU entsprechen.

FCC-Erklärung

FCC-ID: 2AYGT-2Q-00

Kennzeichnungsanforderungen

Dieses Gerät erfüllt die Anforderungen von Teil 15 der FCC-Bestimmungen. Der Betrieb unterliegt den folgenden zwei Bedingungen: (1) Dieses Gerät darf keine schädlichen Störungen verursachen, und (2) dieses Gerät muss alle empfangenen Störungen akzeptieren, einschließlich Störungen, die einen unerwünschten Betrieb verursachen können.

Informationen für den Benutzer

Jegliche Änderungen oder Modifikationen, die nicht ausdrücklich von der für die Konformität verantwortlichen Partei genehmigt wurden, können dazu führen, dass die Berechtigung des Benutzers zum Betrieb des Geräts erlischt.

EMV Klasse A

Hinweis: Dieses Gerät wurde getestet und entspricht den Grenzwerten für ein digitales Gerät der Klasse A gemäß Teil 15 der FCC-Bestimmungen. Diese Grenzwerte sollen einen angemessenen Schutz gegen schädliche Störungen bieten, wenn das Gerät in einer kommerziellen Umgebung betrieben wird. Dieses Gerät erzeugt und verwendet Hochfrequenzenergie und kann diese ausstrahlen. Wenn es nicht in Übereinstimmung mit der Bedienungsanleitung installiert und verwendet wird, kann es schädliche Störungen des Funkverkehrs verursachen. Der Betrieb dieses Geräts in einer Wohngegend kann schädliche Störungen verursachen, in diesem Fall ist der Benutzer verpflichtet, die Störungen auf eigene Kosten zu beheben.

Um die HF-Expositionsanforderungen zu erfüllen, muss der Mindestabstand zwischen dem Körper des Benutzers und dem Handgerät, einschließlich der Antenne, 0,00 cm betragen.

Contenus de l'emballage



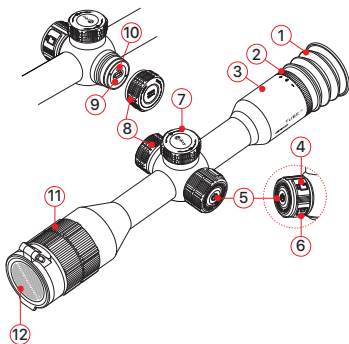

- Lunette de vision nocturne numérique Tube NV
- Oculaire
- Support de rail Picatinny x2
- Illuminateur IR
- Câble USB-C
- Chiffon de nettoyage de l'objectif
- Certificat de qualification
- Guide de démarrage rapide

Composants et contrôles

1. Oculaire
2. Bague de réglage de l'oculaire
3. Oculaire
4. Bouton vidéo
5. Bouton Alimentation
6. Bouton PIP
7. Contrôleur
8. Couvercle de l'USB
9. Port Type-C
10. Indicateur LED
11. Bague de mise au point de l'objectif
12. Capuchon de l'objectif



Fonctionnement du bouton

Bouton	État actuel	Appuyer brièvement	Pression longue
Bouton Alimentation 	Mise hors tension	--	Mise sous tension de l'appareil
	Écran d'accueil	Mettre en veille l'appareil	Éteindre l'appareil
	Mise en veille	Réveiller l'appareil	
	Interface du menu principal	Revenir au menu supérieur sans sauvegarder	--
Bouton vidéo 	Écran d'accueil	Démarrer / Arrêter un enregistrement vidéo	Prendre une photo
Bouton PIP 	Écran d'accueil	Activer / Désactiver la fonction PIP	Activer / Désactiver la fonction de télémètre laser lorsque l'appareil est couplé avec le LRF
Contrôleur 	Écran d'accueil	Entrer dans l'interface du menu contextuel	Entrer dans l'interface du menu principal
	Interface du menu contextuel	Ajuster les paramètres	Sauvegarder et revenir à l'écran d'accueil
	Interface du menu principal	Ajuster les paramètres / Entrer dans le sous-menu	Sauvegarder et revenir à l'interface supérieure
	Interface de mise à zéro	Confirmer ou annuler la sélection	

Bouton	État actuel	Tourner
Contrôleur 	Écran d'accueil	Ajuster le grossissement
	Interface du menu	Changer des options de menu
	Interface de mise à zéro	Changer les options de mise à zéro / Déplacer la position du réticule

| Pour démarrage

- Retirez le capuchon de l'objectif (12).
- Appuyez sur le bouton **Alimentation (5)** et maintenez-le enfoncé pour allumer l'appareil.
- Tournez la bague de réglage de l'oculaire (2) pour ajuster la résolution de l'icône sur l'écran.
- Tournez la bague de mise au point de l'objectif (11) pour faire la mise au point sur l'objet observé.
- Tournez brièvement le **Contrôleur (7)** sur l'écran d'accueil pour régler le zoom numérique.
- Appuyez sur le **Contrôleur (7)** sur l'écran d'accueil pour accéder au menu contextuel afin de régler la luminosité d'affichage, le contraste de l'image, le mode d'image, la fréquence des frames et la distance de mise à zéro.
- Appuyez brièvement sur le **bouton PIP (6)** sur l'écran d'accueil pour activer/désactiver la fonction PIP.
- Pour plus de fonctions, appuyez et maintenez enfoncé le **Contrôleur (7)** sur l'écran d'accueil pour accéder au menu principal des réglages.
- Après utilisation, éteignez la lunette en appuyant longuement sur le bouton **Alimentation (6)** jusqu'à ce que le compte à rebours passe à 0.

Mise à zéro

La série Tube NV utilise une méthode de mise à zéro en figeant. Il est recommandé d'effectuer la mise à zéro dans un environnement situé dans la plage de température de fonctionnement de la lunette.

- Fixez la lunette de visée à l'aide de la pince de montage sur votre arme.
- Sélectionnez une cible à une certaine distance, par exemple 100 m, 200 m, etc.
- Pointez l'arme au centre de la cible et tirez.
- Observez la position du point d'impact réel, et si le point d'impact ne correspond pas au point de visée (le centre du réticule de la lunette de visée), maintenez la position de visée immobile, et pendant ce temps, appuyez et maintenez le **Contrôleur (7)** pour entrer dans l'interface du menu principal.
- Tournez le **Contrôleur (7)** pour sélectionner l'option **Profil de mise à zéro** (🔫) et appuyez brièvement sur le **Contrôleur (7)** pour accéder au sous-menu pour sélectionner un profil de mise à zéro.
- Tournez le **Contrôleur (7)** pour sélectionner l'option **Mise à zéro** (🎯) et appuyez brièvement sur le **Contrôleur (7)** pour accéder au sous-menu.

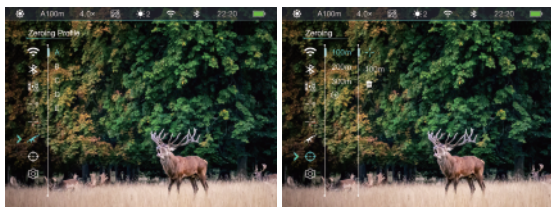

- Sélectionnez la distance de mise à zéro en fonction de la distance cible sélectionnée. S'il n'y a pas de distance correspondante, sélectionnez \oplus et appuyez brièvement sur le **Contrôleur (7)** pour en créer une. Une fois créée, appuyez sur le **Contrôleur (7)** et maintenez-le enfoncé pour enregistrer et quitter.
- Appuyez sur le **Contrôleur (7)** pour accéder au sous-menu de la distance de mise à zéro. Tournez le **Contrôleur (7)** pour sélectionner la fonction **Mise à zéro** ($-|-$), et appuyez sur le **Contrôleur (7)** pour accéder à l'interface de mise à zéro.
- Dans l'interface de Mise à zéro, tournez le **Contrôleur (7)** pour sélectionner la fonction **Figer** (\ast), puis appuyez sur le **Contrôleur (7)** pour figer l'image.

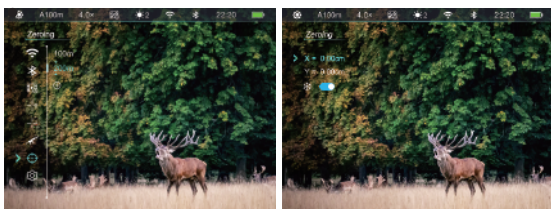



- Tournez le **Contrôleur (7)** pour sélectionner la direction de déplacement **X** ou **Y**, et appuyez sur le **Contrôleur (7)** pour confirmer la sélection et l'option d'icône sélectionnée commence à clignoter en continu.
- Déplacez ensuite le réticule en tournant le **Contrôleur (7)**. Tournez dans le sens des aiguilles d'une montre pour déplacer le réticule vers la gauche ou vers le haut, et tournez dans le sens inverse des aiguilles d'une montre pour déplacer le réticule vers la droite ou vers le bas.
- Appuyez à nouveau brièvement sur le **Contrôleur (7)** pour quitter

l'option en cours. Sélectionnez ensuite une autre option de direction pour déplacer le réticule jusqu'à ce que son centre coïncide avec le point d'impact.

- Après avoir déplacé le réticule, un petit point blanc apparaît sur l'écran, indiquant la position du réticule avant le déplacement.
- Lorsque le réticule correspond au point d'impact réel, appuyez sur le **Contrôleur (7)** et maintenez-le enfoncé pour sauvegarder et revenir à l'interface du menu principal.
- Tirez à nouveau - le point d'impact doit maintenant correspondre au point de visée. Si ce n'est pas le cas, répétez les opérations ci-dessus jusqu'à ce que le point d'impact corresponde au point de visée.

Charge

Pendant l'utilisation, si l'icône de la batterie devient rouge , cela indique que le niveau de la batterie est faible. Veuillez charger la batterie à temps pour éviter de réduire la durée de vie de l'appareil en raison d'une décharge excessive de la batterie.

- Tournez le couvercle de l'USB (8) dans le sens inverse des aiguilles d'une montre et retirez-le.
- Connectez l'extrémité Type-C du câble de données attaché (13) au port Type-C (9) de la série Tube NV.
- Connecter l'autre extrémité du câble de données (13) au port USB de l'adaptateur secteur (14). Branchez l'adaptateur (14) sur une prise de courant 100-240 V (15) pour la charge.
- Pendant la charge, une icône de charge apparaît sur l'icône de la batterie , et l'indicateur LED (10) de l'appareil est rouge. L'indicateur (10) devient vert pour indiquer que la charge est terminée.

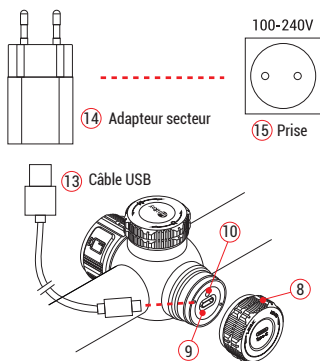

Mesures de sécurité

Utilisez toujours un adaptateur secteur de 5V 2A compatible avec votre appareil pour le charger. L'utilisation d'un autre type d'adaptateur peut causer des dommages irréversibles à la batterie ou à l'adaptateur.

- Si l'appareil reste inactif pendant une période prolongée, la batterie doit être partiellement chargée, mais pas complètement chargée ou déchargée.
- Ne chargez pas l'appareil immédiatement après l'avoir déplacé d'un environnement froid à un environnement chaud. Attendez 30 à 40 minutes de préchauffage.
- N'utilisez pas le chargeur s'il a été modifié ou endommagé.
- L'appareil doit être chargé à une température comprise entre 0 °C et +40 °C. Dans le cas contraire, l'autonomie de la batterie sera considérablement réduite.
- Ne laissez pas la batterie sans surveillance pendant la charge. Ne laissez pas la batterie connectée à l'alimentation électrique pendant plus de 24 heures après qu'elle ait été complètement chargée.
- L'appareil est équipé d'un système de protection contre les courts-circuits, mais il convient d'éviter les situations susceptibles de provoquer un court-circuit.

| Spécifications

Modèle	TD50L V2	TD70L V2
Spécifications du détecteur		
Résolution du capteur, pixels	1920 × 1080	
Taille des pixels, µm	4	
Fréquence des frames, Hz	50/Auto	
Spécifications optiques		
Objectif principal, mm	50 / F1.2	70 / F1.8
Champ de vision, °	6,6 × 4,9	4,7 × 3,5
Champ de vision linéaire (H×V), m@100 m	11,5 × 8,5	8,2 × 6,2
Grossissement optique, ×	4,0 ~ 16,0	5,5 ~ 22,0
Zoom numérique, ×	1 ~ 4	
Distance oculaire, mm	45	
Réglage dioptrique, D	-4 ~ +4	
Portée de détection, m	300	
Spécifications d'affichage		
Type	OLED	
Résolution, pixels	1440 × 1080	
Alimentation par batterie		
Type de batterie	Pack de batterie intégré de 6 600 mAh	
Durée maximale de fonctionnement *, h	9 (t=22°C)	
Alimentation électrique externe	5V (Type C)	

Modèle	TD50L V2	TD70L V2
Spécifications physiques		
Wi-Fi/APP	Support (InfiRay Outdoor)	
Enregistreur de photos/vidéos	Support	
Capacité de la mémoire, Go	32	
Indice IP	IP67	
Température de fonctionnement, °C	-20 ~ +50	
Poids, g	945	
Dimensions, mm	383 × 86 × 75	
Matériau du corps	Aluminium	
Connexions et compatibilités		
Puissance de recul maximale d'une arme rayée (Eo), Joules	6000	
Point de visée, MOA/CLICK	0,27 / 8mm@100m	0,2 / 5,6mm@100m
Montage	Anneaux standard de 30 mm	
Fonction		
Illuminateur IR**, nm	850/940 (en option)	
Puissance IR, w	3	

* La durée effective d'utilisation dépend de la densité d'utilisation du Wi-Fi et des fonctions d'enregistrement vidéo.

** | L'emballage du produit ne contient pas d'illuminateur IR. Veuillez sélectionner l'illuminateur IR 850 nm/940 nm en fonction de vos besoins.

- La conception et le logiciel de ce produit peuvent être améliorés afin d'en accroître les caractéristiques sans que le client n'en soit informé au préalable.

InfiRay Outdoor et mise à jour

La série Tube NV est compatible avec la technologie de l'Application InfiRay Outdoor, ce qui permet de transmettre l'image par Wi-Fi de votre lunette à un smartphone ou à une tablette.

Téléchargez et installez l'Application InfiRay Outdoor à partir du site officiel (www.infirayoutdoor.com) et de l'App Store, ou en scannez le code QR ci-dessous.



Le programme logiciel et les paramètres de l'appareil seront constamment mis à jour afin d'améliorer en permanence les performances du produit et d'offrir une meilleure expérience à l'utilisateur. Les mises à jour peuvent être téléchargées sur notre site officiel ou sur l'Application InfiRay Outdoor.

Informations importantes concernant la sécurité

Influences environnementales

AVERTISSEMENT ! Ne jamais diriger l'objectif de l'appareil directement vers des sources de chaleur intense telles que le soleil ou un appareil laser. L'objectif principal et l'oculaire peuvent agir comme une loupe et endommager les composants internes. La garantie ne couvre pas les dommages causés par une utilisation incorrecte.

Risque d'ingestion

Attention : Ne pas confier cet appareil aux enfants en bas âge. Une manipulation incorrecte peut entraîner le détachement de petites pièces qui pourraient être avalées.

Instructions de sécurité pour l'utilisation

- Manipulez l'appareil avec précaution : une manipulation brutale peut endommager la batterie interne.
- Ne pas exposer l'appareil au feu ou à des températures élevées.
- Ne pas démonter l'appareil pour accéder à la batterie. La batterie n'est pas destinée à être remplacée par l'utilisateur final.
- La capacité de la batterie diminue lorsqu'elle est utilisée dans un environnement froid. Ce n'est pas un défaut et cela se produit pour des raisons techniques.
- La température recommandée pour l'utilisation de ce produit est de -20 °C à +50 °C. Dans le cas contraire, la durée de vie du produit sera affectée.

- Conservez toujours l'appareil dans un endroit sec et bien ventilé.
- Ne stockez pas votre appareil pendant de longues périodes à des températures inférieures à -20 °C et supérieures à +50 °C, sinon cela réduirait de manière permanente la capacité de la batterie.
- Le produit ne doit être connecté qu'à une interface USB de Type-C.
- Si l'appareil est endommagé ou si la batterie est défectueuse, envoyez-le à notre service après-vente pour qu'il soit réparé.

Instructions de sécurité pour le bloc d'alimentation électrique

- Vérifiez le bloc d'alimentation électrique, le câble et l'adaptateur à la recherche de dommages visibles avant l'utilisation.
- N'utilisez aucunes pièces défectueuses. Les composants défectueux doivent être remplacés.
- N'utilisez pas le bloc d'alimentation électrique dans des environnements humides ou mouillés.
- Ne chargez l'appareil qu'à des températures comprises entre 0 °C et 40 °C.
- Ne procédez à aucune modification technique.

Élimination des batteries



Directive 2006/66/EC (directive relative aux batteries) : La batterie contenue dans ce produit ne peut pas être éliminée comme un déchet municipal non trié dans l'UE. Pour plus d'informations sur la batterie, reportez-vous à la documentation du produit spécifique. La batterie marquée de ce symbole peut contenir du Cd (pour le

cadmium), du Pb (pour le plomb) ou du Hg (pour le mercure). Pour un recyclage approprié, veuillez renvoyer la batterie à votre fournisseur ou l'apporter à un point de collecte désigné. Pour plus d'informations, veuillez consulter le site www.recyclethis.info.

Informations destinées à l'utilisateur concernant l'élimination des appareils électriques et électroniques (ménages privés)



22012/19/EU (directive DEEE) : Les produits marqués de ce symbole ne peuvent pas être éliminés comme des déchets municipaux non triés dans l'Union européenne. Vous pouvez recycler ce produit en le renvoyant à votre fournisseur local lors de l'achat d'un nouvel équipement similaire, ou en le déposant dans les points de collecte prévus à cet effet. Pour plus d'informations, veuillez consulter : www.recyclethis.info.

Pour les clients professionnels au sein de l'Union européenne

Veuillez contacter votre revendeur ou fournisseur concernant l'élimination des appareils électriques et électroniques. Il vous fournira des informations complémentaires.

Informations sur l'élimination dans d'autres pays en dehors de l'Union européenne

Ce symbole est uniquement applicable dans l'Union européenne. Veuillez contacter votre autorité locale ou votre revendeur si vous souhaitez vous débarrasser de ce produit et demander une option d'élimination.

Utilisation prévue

L'appareil est destiné à afficher les signatures thermiques lors de l'observation de la nature, de l'observation à distance pour la chasse et à des fins civiles. Cet appareil n'est pas un jouet pour les enfants. Utilisez l'appareil uniquement comme décrit dans ce manuel d'instructions. Le fabricant et le revendeur déclinent toute responsabilité en cas de dommages causés par une utilisation non prévue ou incorrecte.

Essai de fonctionnement

- Avant de l'utiliser, assurez-vous que votre appareil ne présente aucun dommage visible.
- Faites un test pour voir si l'appareil affiche une image nette et non perturbée.
- Vérifiez que les réglages de la lunette de visée d'imagerie thermique sont corrects. Voir les notes dans la section Fonctionnement.

Installation/retrait de la batterie

La lunette de visée d'imagerie thermique de la série Tube NV est équipée d'un pack de batterie intégré qui ne peut pas être retirée.

Observation avec ou sans lunettes

Grâce à l'oculaire flexible, la série Tube NV peut être utilisée avec ou sans lunettes. Elle offre un champ de vision complet dans les deux cas.

Installation/retrait de la batterie

Plage de fréquence du module de transmission sans fil :

WLAN : 2,412-2,472 GHz

Puissance du module de transmission sans fil < 20 dBm



Nous déclarons par la présente que l'équipement radio de la série Tube NV est conforme aux directives 2014/53/EU et 2011/65/EU.

Déclaration FCC

FCC-ID : 2AYGT-2Q-00

Exigences relatives à l'étiquetage

Cet appareil est conforme à la partie 15 des règles de la FCC. Le fonctionnement est soumis aux deux conditions suivantes : (1) Cet appareil ne doit pas provoquer d'interférences nuisibles, et (2) il doit accepter toute interférence reçue, y compris les interférences susceptibles de provoquer un mauvais fonctionnement.

Informations destinées à l'utilisateur

Tout changement ou modification qui n'est pas expressément approuvé par la partie responsable de la conformité peut invalider l'autorité de l'utilisateur concernant l'utilisation de l'équipement.

Classe A EMC

Note : Cet équipement a été testé et déclaré conforme aux limites d'un appareil numérique de classe A, conformément à la partie 15 des règles de la FCC. Ces limites sont conçues pour fournir une protection raisonnable contre les interférences nuisibles lorsque l'équipement est utilisé dans un environnement commercial. Cet équipement génère, utilise et peut émettre de l'énergie de fréquence radio et, s'il n'est pas installé et utilisé conformément au manuel d'instructions, il peut causer des interférences nuisibles aux communications radio. L'utilisation de l'équipement dans une zone résidentielle peut provoquer des interférences nuisibles, auquel cas l'utilisateur devra éliminer les interférences à ses propres frais.

Pour respecter les exigences en matière d'exposition aux radiofréquences, une distance minimale de 0,00 cm doit être maintenue entre le corps de l'utilisateur et le combiné, y compris l'antenne.

Contenido del paquete



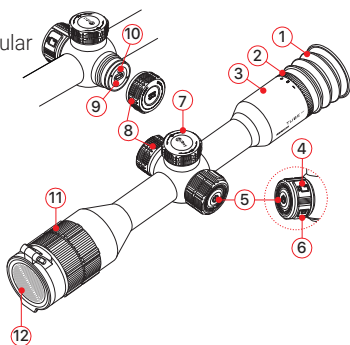

- Visor de Visión Nocturna Digital Tube NV
- Visor
- Montaje para riel picatinny × 2
- Iluminador IR
- Cable USB-C
- Tela de limpieza de la lente
- Certificación de cualificación
- Guía de inicio rápido

Componentes y Controles

1. Visor
2. Anillo de ajuste del ocular
3. Ocular
4. Botón de vídeo
5. Botón de encendido
6. Botón PIP
7. Controlador
8. Cubierta USB
9. Puerto de tipo C
10. Indicador de LED
11. Anillo de enfoque de la lente
12. Cubierta de la lente



Funcionamiento del Botón

Botón	Estado Actual	Pulsar Brevemente	Mantener Pulsado
Botón de encendido 	Apagado	--	Encender el dispositivo
	Pantalla de inicio	Esperar el dispositivo	Apagar el dispositivo
	Espera	Despertar el dispositivo	
Botón de vídeo 	Interfaz del menú principal	Regresar al menú superior sin guardar	--
	Pantalla de inicio	Arranque / Parada de una grabación de vídeo	Tomar una foto
Botón PIP 	Pantalla de inicio	Activación / desactivación de la función PIP	Encendido / apagado de la función de telémetro láser cuando se empareja con LRF
Controlador 	Pantalla de inicio	Entrar en la interfaz del menú de acceso directo	Entrar en la interfaz del menú principal
	Interfaz de menú de acceso directo	Ajuste de los parámetros	Guardar y volver a la pantalla de inicio
	Interfaz del menú principal	Ajustar los parámetros / Entrar en el submenú	Guardar y regresar a la interfaz superior
	Interfaz de puesta a cero	Confirmar o cancelar selección	

Botón	Estado Actual	Girar
Controlador 	Pantalla de inicio	Ajuste de la ampliación
	Interfaz del menú	Cambiar las opciones del menú
	Interfaz de puesta a cero	Cambiar las opciones de puesta a cero / Mover la posición de la retícula

| Para Empezar

- Retire la cubierta de la lente **(12)**.
- Mantenga pulsado el botón de **Encendido (5)** para encender el dispositivo.
- Gire el anillo de ajuste del ocular **(2)** para ajustar la resolución del icono en la pantalla.
- Gire el anillo de enfoque de la lente **(11)** para enfocar el objeto que se está observando.
- En la pantalla de inicio, gire brevemente el **Controlador (7)** para configurar el zoom digital.
- En la pantalla de inicio, pulse el **Controlador (7)** para entrar en el menú de acceso directo para configurar el brillo de la pantalla, el contraste de la imagen, el modo de imagen, la velocidad de fotogramas y la distancia de puesta a cero.
- En la pantalla de inicio, pulse brevemente el **botón PIP (6)** para activar / desactivar la función PIP.
- Para más funciones, mantenga pulsado el **Controlador (7)** en la pantalla de inicio para entrar en el menú principal de ajustes.
- Después del uso, apague el endoscopio con una pulsación prolongada del botón **de Encendido (6)** hasta que la cuenta atrás cambie a 0.

Puesta a Cero

La serie Tube NV adopta el método de puesta a cero de "congelación". Se recomienda realizar la puesta a cero en entornos dentro del rango de temperatura de funcionamiento del visor.

- Fije el visor de rifle con la abrazadera de montaje en su arma.
- Seleccione un objetivo a cierta distancia, como 100 m, 200 m, etc.
- Apunta el arma al centro del objetivo y dispara.
- Observe la posición del punto de impacto real y, si el punto de impacto no coincide con el punto de mira (el centro de la retícula del visor de rifle), mantenga inmóvil la posición de mira y, mientras tanto, mantenga pulsado el **Controlador (7)** para acceder a la interfaz del menú principal.
- Gire el **Controlador (7)** para seleccionar la opción **Perfil de Puesta a Cero** (🔫) y pulse brevemente el **Controlador (7)** para entrar en el submenú para seleccionar un perfil de puesta a cero.
- Gire el **Controlador (7)**, seleccione la opción de **Puesta a Cero** (🎯) y pulse brevemente el **Controlador (7)** para entrar en el submenú.

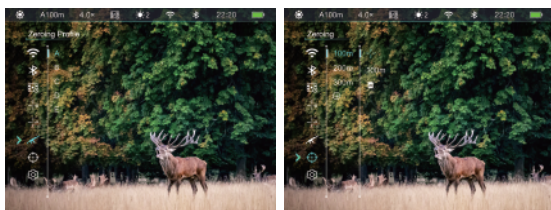

- Seleccione la distancia de puesta a cero de acuerdo con la distancia objetivo seleccionada. Si no hay ninguna distancia

coincidente, seleccione \oplus y pulse brevemente el **Controlador (7)** para crear una. Después de crear, mantenga pulsado el **Controlador (7)** para guardar y salir.

- Pulse el **Controlador (7)** para entrar en el submenú de la distancia de puesta a cero. Gire el **Controlador (7)** para seleccionar la función de **Puesta a Cero** ($-\frac{1}{-}$) y pulse el **Controlador (7)** para entrar en la interfaz de puesta a cero.
- En la interfaz de puesta a cero, gire el **Controlador (7)** para seleccionar la función de **Congelación** (❄), luego pulse el **Controlador (7)** para congelar la imagen.

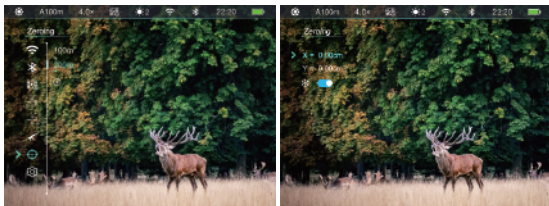

- Gire el **Controlador (7)** para seleccionar la dirección de movimiento **X** o **Y**, y pulse el **Controlador (7)** para confirmar la selección, y la opción del icono seleccionado comenzará a parpadear continuamente.
- Luego, mueva la retícula girando el **Controlador (7)**. Gire en sentido horario para mover la retícula hacia la izquierda o hacia arriba, y gire en sentido antihorario para mover la retícula hacia la derecha o hacia abajo.
- Pulse el **Controlador (7)** brevemente de nuevo para salir de la opción actual. Luego, seleccione otra opción de dirección para mover la retícula hasta que el centro de la retícula coincida con el punto de impacto.

- Después de mover la retícula, aparece un pequeño punto blanco en la pantalla, que indica la posición de la retícula antes de moverse.
- Cuando la retícula coincida con el punto de impacto real, mantenga pulsado el **Controlador (7)** para guardar y volver a la interfaz del menú principal.
- Realice otro disparo - el punto de impacto ahora debe coincidir con el punto de mira. Si no es así, repita las operaciones anteriores hasta que el punto de impacto sea consistente con el del punto de mira.

Cargando

Durante el uso, si el icono de la batería se vuelve rojo , indica que el nivel de la batería es bajo. Cargue la batería a tiempo para evitar reducir la vida útil del dispositivo debido a la descarga excesiva de la batería.

- Gire la cubierta USB (8) en sentido antihorario y retírela.
- Conecte el extremo de tipo C del cable de datos conectado (13) al puerto de tipo C (9) de la serie Tube NV.
- Conecte el otro extremo del cable de datos (13) al puerto USB del adaptador de corriente (14). Conecte el adaptador (14) a una toma de corriente de 100 - 240 V (15) para la carga.
- Durante la carga, aparece un icono de carga en el icono de la batería  y el indicador LED (10) del dispositivo es rojo. Cuando el indicador (10) se vuelve verde, indica que la carga está completa.

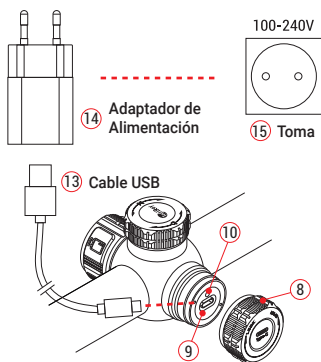

Medidas de Seguridad

- Durante la carga, utilice siempre el adaptador de corriente 5 V 2 A compatible con el dispositivo. El uso de cualquier otro tipo de adaptador puede causar daños irreversibles en la batería o en el propio adaptador.
- Si el dispositivo no está en uso durante mucho tiempo, la batería debe estar parcialmente cargada, no completamente cargada o descargada.
- No cargue el dispositivo inmediatamente después de moverlo a un ambiente cálido desde un ambiente frío. Espere de 30 a 40 minutos para el precalentamiento.
- Si el cargador está modificado o dañado, no lo utilice.
- El dispositivo debe cargarse a una temperatura de 0 °C a +40 °C. De lo contrario, la vida útil de la batería se reducirá significativamente.
- Al cargar, no deje la batería desatendida.
- No conecte la batería a la fuente de alimentación durante más de 24 horas después de que ya esté completamente cargada.
- El dispositivo está equipado con un sistema de protección contra cortocircuitos, pero se deben evitar las condiciones que pueden conducir a un cortocircuito.

| Especificaciones

Modelo	TD50L V2	TD70L V2
Especificaciones del Detector		
Resolución del Sensor, píxeles	1920 × 1080	
Tamaño de Píxeles, μm	4	
Velocidad de Fotogramas, Hz	50/Auto	
Especificaciones Ópticas		
Lente Objetiva, mm	50 / F1,2	70 / F1,8
Campo de Visión, °	6,6 × 4,9	4,7 × 3,5
Campo de Visión Lineal (H × V), m@100 m	11,5 × 8,5	8,2 × 6,2
Ampliación Óptica, x	4,0 ~ 16,0	5,5 ~ 22,0
Zoom Digital, x	1 ~ 4	
Alivio Ocular, mm	45	
Ajuste de Dioptrías, D	-4 ~ +4	
Rango de Detección, m	300	
Especificaciones de Visualización		
Tipo	OLED	
Resolución, píxeles	1440 × 1080	
Fuente de Alimentación de la Batería		
Tipo de Batería	Batería de 6600 mAh incorporada	
Máx. Tiempo de Funcionamiento*, h	9 (t=22°C)	
Fuente de Alimentación Externa	5 V (Tipo C)	

Modèle	TD50L V2	TD70L V2
Especificaciones Físicas		
Wi-Fi / APP	Soporta (InfiRay Outdoor)	
Grabadora de Foto / Vídeo	Soporta	
Capacidad de Memoria, GB	32	
Clasificación IP	IP67	
Temperatura de Funcionamiento, °C	-20 ~ +50	
Peso, g	945	
Dimensión, mm	383 × 86 × 75	
Material del Cuerpo	Aluminio	
Conexiones y Compatibilidades		
Potencia Máxima de Retroceso en el Arma Estriada (Eo), Julios	6000	
Punto de Objetivo, MOA/CLICK	0,27 / 8mm@100m	0,2 / 5,6mm@100m
Soporte	Anneaux standard de 30 mm	
Función		
Iluminador IR**, nm	850 / 940 (Opcional)	
Alimentación IR, w	3	

* El tiempo de funcionamiento real depende de la densidad de uso de Wi-Fi y de las funciones de grabación de vídeo.

** El paquete del producto no contiene el iluminador IR. Seleccione el iluminador IR de 850 nm / 940 nm de acuerdo a sus propias necesidades.

- Se pueden realizar mejoras en el diseño y el software de este producto para mejorar sus características sin previo aviso al cliente.

| InfiRay Outdoor y Actualización

La serie Tube NV admite la tecnología de aplicaciones InfiRay Outdoor, que puede transmitir la imagen a través de Wi-Fi desde su visor a un teléfono inteligente o tableta.

Descargue e instale la aplicación InfiRay Outdoor desde el sitio web oficial (www.infirayoutdoor.com) y la tienda de aplicaciones, o escanee el código a continuación.



Con el fin de mejorar continuamente el rendimiento del producto y proporcionar una mejor experiencia de usuario, el programa de software, así como los parámetros del dispositivo se actualizará constantemente. Las actualizaciones se pueden descargar en nuestro sitio web oficial o en la aplicación InfiRay Outdoor.

Información Importante para la Seguridad

Influencias ambientales

ADVERTENCIA! Nunca apunte la lente del dispositivo directamente a fuentes de calor intenso, como el sol o el equipo láser. La lente del objetivo y el ocular pueden funcionar como un vidrio ardiente y dañar los componentes interiores. La garantía no cubre los daños causados por un funcionamiento inadecuado.

Riesgo de deglución

Precaución: No coloque este dispositivo en manos de niños pequeños. La manipulación incorrecta puede hacer que las piezas pequeñas se suelten y se puedan tragar.

Instrucciones de seguridad para el uso

- Maneje el dispositivo con cuidado: la manipulación brusca puede dañar la batería interna.
- No exponga el dispositivo al fuego o a altas temperaturas.
- No desarme el dispositivo para acceder a la batería. La batería no está destinada a ser reemplazada por el usuario final.
- La capacidad de la batería disminuye cuando se opera a una temperatura ambiental fría. Esto no es una falla y ocurre por razones técnicas.
- La temperatura recomendada para el uso de este producto es de $-20\text{ }^{\circ}\text{C}$ a $+50\text{ }^{\circ}\text{C}$. De lo contrario, afectará la vida útil del producto.
- Guarde siempre el dispositivo en un lugar seco y bien ventilado.

- No almacene su dispositivo durante largos períodos a temperaturas inferiores a -20 °C y superiores a +50 °C, o esto reducirá permanentemente la capacidad de la batería.
- El producto solo debe conectarse a una interfaz USB Tipo C. Si el dispositivo ha sido dañado o la batería está defectuosa, envíe el dispositivo a nuestro servicio posventa para su reparación.
- Si l'appareil est endommagé ou si la batterie est défectueuse, envoyez-le à notre service après-vente pour qu'il soit réparé.

Instrucciones de seguridad para la unidad de fuente de alimentación

- Compruebe que la unidad de alimentación, el cable y el adaptador no presenten daños visibles antes de usarlos.
- No utilice ninguna pieza defectuosa. Los componentes defectuosos deben ser reemplazados.
- No utilice la unidad de alimentación en entornos húmedos o mojados.
- Solo cargue el dispositivo a temperaturas que oscilen entre 0 °C y 40 °C.
- No realice ninguna modificación técnica.

Eliminación de la batería



Decreto 2006/66/EC (decreto de batería): Este producto contiene una batería que no se puede eliminar como residuos municipales no clasificados en la Unión Europea. Consulte los documentos del producto específico para obtener más detalles de la batería. La batería está

marcada con este símbolo y puede contener Cd (para cadmio), Pb (para plomo) o Hg (para mercurio). Para un reciclaje adecuado, devuelva la batería a su proveedor o llévela a un punto de acopio designado por favor. Para obtener más información, visite www.recyclethis.info.

Información para el usuario sobre la eliminación de dispositivos eléctricos y electrónicos (hogares privados)



2012/19/EU (decreto de WEEE): Los productos marcados con este símbolo no pueden eliminarse como residuos municipales sin clasificar en la Unión Europea. Para un reciclaje adecuado, devuelva este producto a su proveedor local después de la compra de equipos nuevos equivalentes, o deséchelo en los puntos de recolección designados. Para más información, véase: www.recyclethis.info.

Para clientes empresariales dentro de la Unión Europea

Póngase en contacto con su distribuidor o proveedor con respecto a la eliminación de dispositivos eléctricos y electrónicos. Le proporcionará más información.

Información sobre la eliminación en otros países fuera de la Unión Europea

Este símbolo solo es aplicable en la Unión Europea. Por favor, póngase en contacto con su autoridad local o distribuidor si desea deshacerse de este producto y solicitar una opción de eliminación.

Uso previsto

El dispositivo está destinado a mostrar firmas de calor durante la observación de la naturaleza, las observaciones de caza a distancia y para uso civil. Este dispositivo no es un juguete para niños.

Utilice el dispositivo solo como se describe en este manual de instrucciones. El fabricante y el distribuidor no aceptan ninguna responsabilidad por los daños que surjan debido a un uso no intencionado o incorrecto.

Prueba de función

- Antes de su uso, asegúrese de que su dispositivo no tenga daños visibles.
- Pruebe para ver si el dispositivo muestra una imagen clara y sin perturbaciones.
- Compruebe que los ajustes del visor de rifle de imágenes térmicas sean correctos. Véase las notas en la sección Operación.

Instalación / extracción de la batería

El visor de rifle de imágenes térmicas de la serie Tube NV está equipado con un paquete de baterías incorporado que no se puede quitar.

Observación con y sin gafas

Gracias al visor flexible, la serie Tube NV se puede utilizar con o sin gafas. Ofrece un campo de visión completo en ambos casos.

Información Legal y Regulatoria

Rango de frecuencia del módulo transmisor inalámbrico:

WLAN: 2,412 - 2,472 GHz

Potencia del módulo transmisor inalámbrico < 20 dBm

 Nous déclarons par la présente que l'équipement radio de la série Tube NV est conforme aux directives 2014/53/EU et 2011/65/EU.

Declaración de FCC

ID de FCC: 2AYGT-2Q-00

Requisitos de etiquetado

Este dispositivo cumple con la parte 15 de las Normas de FCC. El funcionamiento está sujeto a las dos condiciones siguientes: (1) Este dispositivo no puede causar interferencia dañina, y (2) este dispositivo debe aceptar cualquier interferencia recibida, incluida aquella que pueda causar un funcionamiento no deseado.

Información al usuario

Cualquier Cambio o modificación no aprobado expresamente por el parte responsable del cumplimiento podría anular la autoridad del usuario para operar el equipo.

CEM Clase A

Nota: Este equipo se sometió a pruebas y cumple con los límites para un dispositivo digital de Clase A, de conformidad con la

parte 15 de las Normas de FCC. Estos límites se diseñaron para ofrecer protección razonable contra interferencias perjudiciales cuando el equipo se utiliza en un entorno comercial. El equipo genera, utiliza y puede radiar energía de radiofrecuencia y, si no se instala ni utiliza de conformidad con el manual de instrucciones, podría provocar interferencias perjudiciales a las comunicaciones por radio. Es probable que el funcionamiento de este equipo en una zona residencial cause interferencias perjudiciales, en cuyo caso el usuario deberá corregir la interferencia por su propia cuenta.

Para cumplir con los requisitos de exposición a RF, se debe mantener una distancia de separación mínima de 0,00 cm entre el cuerpo del usuario y el teléfono, incluida la antena.

Contenuto della confezione



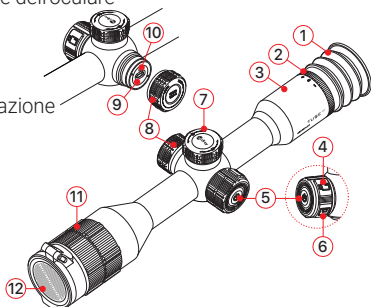

- Mirino digitale Tube NV per visione notturna
- Paraluce
- Supporto per rotaia picatinny × 2
- Illuminatore IR
- Cavo USB-C
- Panno per l'obiettivo
- Certificato di qualificazione
- Guida di avvio rapido

Componenti e controlli

1. Paraluce
2. Anello di regolazione dell'oculare
3. Oculare
4. Pulsante video
5. Pulsante di alimentazione
6. Pulsante PIP
7. Regolatore
8. Copertura USB
9. Porta Tipo-C
10. Indicatore LED
11. Anello di messa a fuoco dell'obiettivo
12. Copriobiettivo



Funzionamento dei pulsanti

Pulsante	Stato attuale	Breve pressione	Lunga pressione
Pulsante di alimentazione 	Spento	--	Accendere il dispositivo
	Schermo iniziale	Mettere il dispositivo in attesa	Spegnere il dispositivo
	Attesa	Riattivare il dispositivo	
	Interfaccia del menu principale	Tornare al menu superiore senza salvare	--
Pulsante video 	Schermo iniziale	Avviare / interrompere una registrazione video	Scattare una foto
Pulsante PIP 	Schermo iniziale	Attivare / disattivare la funzione PIP	Attivare/disattivare la funzione di telemetro laser quando è accoppiato con LRF
Regolatore 	Schermo iniziale	Accedere all'interfaccia del menu di scelta rapida	Accedere all'interfaccia del menu principale
	Interfaccia del menu di scelta rapida	Regolare i parametri	Salvare e tornare allo schermo iniziale
	Interfaccia del menu principale	Regolare i parametri / Accedere al menu secondario	Salvare e tornare all'interfaccia superiore
	Interfaccia di azzeramento	Confermare o annullare la selezione	

Pulsante	Statoattuale	Ruotare
Regolatore 	Schermo iniziale	Adjust the magnification
	Interfaccia del menu	Cambiare l'opzione di menu
	Interfaccia di azzeramento	Cambiare le opzioni di azzeramento / Spostare la posizione del reticolo

| Per iniziare

- Rimuovere il copriobiettivo (12).
- Premere e tenere premuto il Pulsante di **alimentazione (5)** per accendere il dispositivo.
- Ruotare l'anello di regolazione dell'oculare (2) per regolare la risoluzione dell'icona sullo schermo.
- Ruotare l'anello di messa a fuoco dell'obiettivo (11) per mettere a fuoco l'oggetto da osservare.
- Sullo schermo iniziale, ruotare brevemente il **Regolatore (7)** per impostare lo zoom digitale.
- Sullo schermo iniziale, premere il **Regolatore (7)** per accedere al menu di scelta rapida per impostare la luminosità del display, il contrasto dell'immagine, la modalità immagine, la frequenza dei fotogrammi e la distanza di azzeramento.
- Sullo schermo iniziale, premere brevemente il **pulsante PIP (6)** per attivare/disattivare la funzione PIP.
- Per altre funzioni, premere e tenere premuto il **Regolatore (7)** sullo schermo iniziale per accedere al menu principale per le impostazioni.
- Dopo l'uso, spegnere il mirino premendo a lungo il pulsante di **alimentazione (6)** finché il conto alla rovescia non passa da 0 a.

Azzeramento

La serie Tube NV adotta il metodo di azzeramento "freezing". Si consiglia di eseguire l'azzeramento in ambienti che rientrano nell'intervallo di temperatura operativa del mirino.

- Fissare il monocolare da puntamento con il morsetto di montaggio sull'arma.
- Selezionare un bersaglio a una certa distanza, ad esempio 100 m, 200 m, ecc.
- Puntare l'arma al centro del bersaglio e sparare.
- Osservare la posizione del punto d'impatto effettivo e, se il punto d'impatto non corrisponde al punto di mira (il centro del reticolo del monocolare da puntamento), tenere ferma la posizione di mira e, nel frattempo, tenere premuto il **Regolatore (7)** per accedere all'interfaccia del menu principale.
- Ruotare il **Regolatore (7)** per selezionare l'opzione **Profilo di taratura** (🔫) e premere brevemente il **Regolatore (7)** per accedere al menu secondario per selezionare un profilo di taratura.
- Ruotare il **Regolatore (7)** per selezionare l'opzione **Azzeramento** (🎯) e premere brevemente il **Regolatore (7)** per accedere al menu secondario.

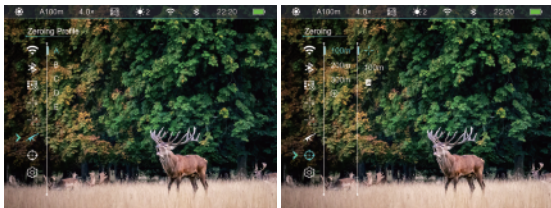

- Selezionare la distanza di azzeramento in base alla distanza del bersaglio selezionata. Se non esiste una distanza corrispondente, selezionare \oplus e premere brevemente il **Regolatore (7)** per crearne una. Dopo la creazione, premere e tenere premuto il **Regolatore (7)** per salvare e uscire.
- Premere il **Regolatore (7)** per accedere al menu secondario della distanza di azzeramento. Ruotare il **Regolatore (7)** per selezionare la funzione **Azzeramento** ($-\frac{1}{-}$) e premere il **Regolatore (7)** per accedere all'interfaccia di azzeramento.
- Nell'interfaccia di azzeramento, ruotare il **Regolatore (7)** per selezionare la funzione **Congelamento** (\ast), quindi premere il **Regolatore (7)** per fermare l'immagine.

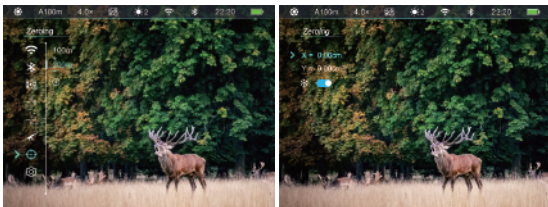



- Ruotare il **Regolatore (7)** per selezionare la direzione di movimento X o Y e premere il **Regolatore (7)** per confermare la selezione e l'icona selezionata inizia a lampeggiare continuamente.
- Quindi, spostare il reticolo ruotando il **Regolatore (7)**. Ruotare in senso orario per spostare il reticolo verso sinistra o verso l'alto e in senso antiorario per spostarlo verso destra o verso il basso.
- Premere brevemente il **Regolatore (7)** di nuovo per uscire dall'opzione attuale. Quindi, selezionare un'altra opzione di direzione per spostare il reticolo finché il centro del reticolo non

coincide con il punto d'impatto.

- Dopo aver spostato il reticolo, sul display appare un piccolo punto bianco che indica la posizione del reticolo prima dello spostamento.
- Quando il reticolo corrisponde al punto d'impatto effettivo, premere e tenere premuto il **Regolatore (7)** per salvare e tornare all'interfaccia del menu principale.
- Effettuate un altro sparo: il punto d'impatto dovrebbe ora corrispondere al punto di mira. In caso contrario, ripetere le operazioni di cui sopra finché il punto d'impatto non coincide con quello di mira.

Ricarica

Durante l'uso, se l'icona della batteria cambia in rosso , indica che il livello della batteria è basso. Caricare la batteria in tempo per evitare di ridurre la durata del dispositivo a causa dell'eccessivo scaricamento della batteria.

- Ruotare la copertura USB **(8)** in senso antiorario e rimuoverla.
- Collegare l'estremità Tipo-C del cavo dati in dotazione **(13)** alla porta Tipo-C **(9)** sulla serie Tube NV.
- Collegare l'altra estremità del cavo dati **(13)** alla porta USB dell'adattatore di alimentazione **(14)**. Collegare l'adattatore **(14)** a una presa di corrente da 100-240 V **(15)** per la ricarica.
- Durante la ricarica, sull'icona della batteria appare un'icona di ricarica  e l'indicatore LED **(10)** del dispositivo è rosso. Quando l'indicatore **(10)** diventa verde, indica che la ricarica è completata.

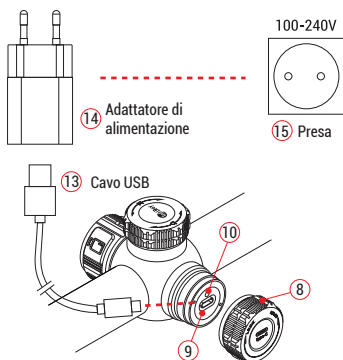

Misure di sicurezza

- Durante la ricarica, utilizzare sempre l'adattatore di alimentazione da 5 V 2 A compatibile con il dispositivo. L'uso di un altro tipo di adattatore può causare danni irreversibili alla batteria o all'adattatore stesso.
- Se il dispositivo non viene utilizzato per un lungo periodo di tempo, la batteria dovrebbe essere parzialmente caricata, non completamente carica o scarica.
- Non caricare il dispositivo subito dopo averlo spostato in un ambiente caldo da un ambiente freddo. Attendere da 30 a 40 minuti per il preriscaldamento.
- Se il caricabatterie è stato modificato o danneggiato, non utilizzarlo.
- Il dispositivo deve essere caricato a una temperatura compresa tra 0°C e +40°C. In caso contrario, la durata della batteria si ridurrà notevolmente.
- Durante la ricarica, non lasciare la batteria incustodita.
- Non lasciare che la batteria sia collegata all'alimentazione per più di 24 ore dopo che è stata completamente caricata.
- Il dispositivo è dotato di un sistema di protezione dai cortocircuiti, ma è necessario evitare le condizioni che possono provocare un cortocircuito.

Specifiche

Modello	TD50L V2	TD70L V2
Specifiche del rilevatore		
Risoluzione del sensore, pixel	1920 × 1080	
Dimensione del pixel, μm	4	
Frequenza fotogrammi, Hz	50/Auto	
Specifiche ottiche		
Lente dell'obiettivo, mm	50 / F1,2	70 / F1,8
Campo visivo, °	6,6 × 4,9	4,7 × 3,5
Campo visivo lineare (O × V), m@100 m	11,5 × 8,5	8,2 × 6,2
Ingrandimento ottico, ×	4,0 ~ 16,0	5,5 ~ 22,0
Zoom digitale, ×	1 ~ 4	
Distanza interoculare, mm	45	
Regolazione diottrica, D	-4 ~ +4	
Raggio di rilevamento, m	300	
Specifiche del display		
Tipo	OLED	
Risoluzione, pixel	1440 × 1080	
Alimentazione a batteria		
Tipo di batteria	Pacco batteria integrato da 6600 mAh	
Tempo massimo di funzionamento*, ore	9 (t=22°C)	
Alimentazione esterna	5V (Type C)	
Specifiche fisiche		
Wi-Fi / APP	Supporta (InfiRay outdoor)	

Modello	TD50L V2	TD70L V2
Foto/Registratore video	Supporta	
Capacità di memoria, GB	32	
Grado di protezione IP	IP67	
Temperatura di Funzionamento, °C	-20 ~ +50	
Peso, g	945	
Dimensioni, mm	383 × 86 × 75	
Materiale del corpo	Alluminio	
Conessioni e compatibilità		
Potenza di rinculo massima su arma rigata (Eo), Joule	6000	
Punto di mira, MOA/CLICK	0,27 (8mm@100m)	0,2 (5,6mm@100m)
Supporto	Anelli standard da 30 mm	
Funzione		
Illuminatore IR**, nm	850 / 940 (opzionale)	
Potenza IR, w	3	

* Il tempo di funzionamento effettivo dipende dalla densità di utilizzo del Wi-Fi e delle funzioni di registrazione video.

** La confezione del prodotto non contiene l'illuminatore IR. Selezionare l'illuminatore IR da 850 nm/940 nm in base alle proprie esigenze.

- Il design e il software di questo prodotto possono essere migliorati per aumentarne le prestazioni senza bisogno di preavviso al cliente.

I InfiRay Outdoor e Aggiornamento

La serie Tube NV supporta la tecnologia dell'app InfiRay Outdoor, in grado di trasmettere l'immagine tramite Wi-Fi dal tuo mirino a uno smartphone o tablet.

Scaricare e installare l'app InfiRay Outdoor dal sito ufficiale (www.infirayoutdoor.com), dall'App store o scansionando il codice sottostante.



Al fine di migliorare continuamente le prestazioni del prodotto e fornire una migliore esperienza utente, il programma software, così come i parametri del dispositivo saranno costantemente aggiornati. Gli aggiornamenti possono essere scaricati sul nostro sito Web ufficiale o sull'app InfiRay Outdoor.

Informazioni importanti sulla sicurezza

Influenze ambientali

AVVERTENZA! Non puntare mai l'obiettivo del dispositivo direttamente verso fonti di calore intenso, ad esempio, il sole o le apparecchiature laser. La lente dell'obiettivo e l'oculare possono funzionare come uno specchio ustorio e danneggiare i componenti interni. La garanzia non copre i danni causati da un utilizzo improprio.

Rischio di ingestione

Attenzione: Non mettere il dispositivo nelle mani di bambini piccoli. Un uso non corretto può causare il distacco di piccole parti che possono essere ingerite.

Istruzioni di sicurezza per l'uso

- Utilizzare il dispositivo con cura: un utilizzo improprio può danneggiare la batteria interna.
- Non esporre il dispositivo al fuoco o a temperature alte.
- Non smontare il dispositivo per accedere alla batteria. La batteria non è destinata ad essere sostituita dall'utente finale.
- La capacità della batteria diminuisce quando il dispositivo è utilizzato in un ambiente a bassa temperatura. Questo non è un difetto e si verifica per motivi tecnici.
- La temperatura consigliata per l'utilizzo di questo prodotto è compresa tra -20°C e +50°C. Altrimenti, ciò influenzerà la durata del prodotto.
- Conservare sempre il dispositivo in un luogo asciutto e ben

ventilato.

- Non conservare il dispositivo per lunghi periodi a temperature inferiori a -20°C o superiori a 50°C , altrimenti la capacità della batteria diminuirà permanentemente.
- Il prodotto deve essere collegato esclusivamente a un'interfaccia USB di Tipo C.
- Se il dispositivo è stato danneggiato o la batteria è difettosa, inviare il dispositivo al nostro punto di servizio post-vendita per la riparazione.

Istruzioni di sicurezza per l'unità di alimentazione

- Prima dell'uso, verificare che l'unità di alimentazione, il cavo e l'adattatore non presentino danni visibili.
- Non utilizzare parti di ricambio difettose. I componenti difettosi devono essere sostituiti.
- Non utilizzare l'unità di alimentazione in ambienti umidi o bagnati.
- Caricare il dispositivo solo a temperature comprese tra 0°C e 40°C .
- Non apportare modifiche tecniche a questo prodotto.

Smaltimento delle batterie



Direttiva 2006/66/CE (direttiva sulle batterie): Questo prodotto contiene una batteria che non può essere smaltita come rifiuti urbani indifferenziati nell'Unione Europea. Per i dettagli sulla batteria, fare riferimento alla documentazione dello specifico prodotto. La batteria è contrassegnata con questo simbolo, che può includere Cd (che

indica il cadmio), Pb (che indica il piombo) o Hg (che indica il mercurio). Per un corretto riciclaggio, si prega di restituire la batteria al proprio fornitore o inviarla a un punto di raccolta designato. Per maggiori informazioni, visitare www.recyclethis.info.

Informazioni per gli utenti sullo smaltimento di dispositivi elettrici ed elettronici (abitazioni private)



2012/19/UE (direttiva WEEE): I prodotti contrassegnati con questo simbolo non possono essere smaltiti come rifiuti urbani indifferenziati nell'Unione Europea. Per un corretto riciclaggio, restituire questo prodotto al fornitore locale al momento dell'acquisto di una nuova apparecchiatura equivalente o smaltirlo presso i punti di raccolta designati. Per maggiori informazioni, consultare www.recyclethis.info.

Per i clienti aziendali all'interno dell'Unione Europea

Si prega di contattare il proprio rivenditore o fornitore per quanto riguarda lo smaltimento dei dispositivi elettrici ed elettronici. Questi forniranno ulteriori informazioni.

Informazioni sullo smaltimento in altri Paesi al di fuori dell'Unione Europea

Questo simbolo è applicabile solo nell'Unione Europea. Si prega di contattare l'autorità locale o il rivenditore per lo smaltimento di questo prodotto e chiedere un'opzione di smaltimento.

Uso previsto

Il dispositivo è destinato alla visualizzazione delle firme di calore

durante l'osservazione della natura, delle osservazioni di caccia a distanza e per uso civile. Questo dispositivo non è un giocattolo per bambini.

Utilizzare il dispositivo solo come descritto nel presente manuale di istruzioni. Il produttore e il rivenditore non si assumono alcuna responsabilità per i danni derivanti da un uso non previsto o non corretto.

Test di funzionamento

- Prima dell'uso, assicurarsi che il dispositivo non presenti danni visibili.
- Eseguire un test per vedere se il dispositivo visualizza un'immagine chiara e non disturbata.
- Controllare che le impostazioni del monocolare da puntamento termico a infrarossi siano corrette. Leggere le note nella sezione Funzionamento.

Installazione/rimozione della batteria

Il monocolare da puntamento termico a infrarossi della serie Tube NV è dotato di un pacco batteria integrato che non può essere rimosso.

Osservazione con e senza occhiali

Grazie al paraluce flessibile, la serie Tube NV può essere utilizzata con o senza occhiali. Offre un campo visivo completo in entrambi i casi.

Informazioni legali e normative

Campo di frequenza del modulo trasmettitore wireless:

WLAN: 2.412-2.472GHz

Potenza del modulo trasmettitore wireless < 20 dBm

 oi con la presente dichiariamo che l'apparecchiatura radio Tube NV è conforme alle direttive 2014/53/UE, 2011/65/UE e RER 2017 (SI 2017/1206).

Dichiarazione FCC

FCC-ID: 2AYGT-2Q-00

Requisiti di etichettatura

Questo dispositivo è conforme alla parte 15 delle norme FCC. Il funzionamento è soggetto alle seguenti due condizioni: (1) Questo dispositivo non può causare interferenze dannose e (2) questo dispositivo deve accettare qualsiasi interferenza ricevuta, incluse quelle che possono causare un funzionamento indesiderato.

Informazioni per l'utente

Qualsiasi modifica o cambiamento non espressamente approvato dalla parte responsabile della conformità può invalidare l'autorizzazione dell'utente a utilizzare l'apparecchiatura.

CEM Classe A

Nota: Questa apparecchiatura è stata testata ed è risultata conforme ai limiti per un dispositivo digitale di Classe A, ai sensi della parte 15 delle norme FCC. Questi limiti sono progettati per fornire una protezione ragionevole contro interferenze dannose quando l'apparecchiatura viene azionata in un ambiente commerciale. Questa apparecchiatura genera, utilizza e può emettere energia in radiofrequenza e, se non installata e utilizzata in conformità al manuale di istruzioni, può causare interferenze dannose alle comunicazioni radio. Il funzionamento di questa apparecchiatura in un'area residenziale rischia di causare interferenze dannose e in tal caso l'utente dovrà correggere l'interferenza a proprie spese.

Per soddisfare i requisiti di esposizione alle radiofrequenze, è necessario mantenere una distanza di separazione minima di 0,00 cm tra il corpo dell'utente e il dispositivo, compresa l'antenna.